

ART.2166

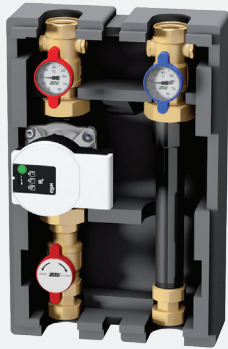

Gruppo di rilancio per impianti ad alta temperatura completo di:

- Circolatore ad alta efficienza
- Valvole d'intercettazione
- N° 2 termometri scala 0 ÷ 80°C
- Guscio di coibentazione in PEE
- Interasse attacchi mandata/ritorno: 125mm

ART.2167

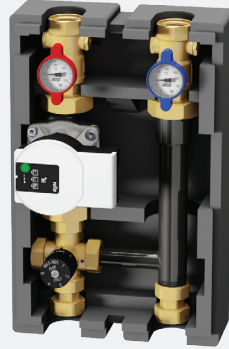

Gruppo di rilancio a punto fisso completo di:

- Miscelatore termostatico a punto fisso
- Circolatore ad alta efficienza
- Valvole d'intercettazione
- N° 2 termometri scala 0 ÷ 80°C
- Guscio di coibentazione in PPE
- Interasse attacchi mandata/ritorno: 125mm

ART.2168



Gruppo di rilancio con valvola miscelatrice completo di:

- Valvola miscelatrice reversibile con servocomando a 3 punti
- Circolatore ad alta efficienza
- Valvole d'intercettazione
- N° 2 termometri scala 0 ÷ 80°C
- Guscio di coibentazione in PPE
- Interasse attacchi mandata/ritorno: 125mm

Per informazioni tecniche relative ai gruppi di rilancio da 1"1/4, consultare la scheda tecnica: ST.01.53

1 DESCRIZIONE

I gruppi di regolazione termica, definiti anche gruppi di rilancio, sono particolari componenti indicati per la regolazione della temperatura e la distribuzione del fluido termovettore in impianti multipiano o multizona. In genere vengono installati in centrale termica, dopo la caldaia ed il separatore idraulico, e vanno montati su collettori di distribuzione per servire impianti a bassa temperatura, se tali gruppi sono provvisti di valvola di regolazione, oppure impianti ad alta temperatura.

2 GRUPPO DI RILANCIO PER IMPIANTI AD ALTA TEMPERATURA

Il gruppo di rilancio **art.2166** permette di gestire la distribuzione del fluido alla temperatura di uscita dal generatore di calore (o dal chiller).

1. Valvola a sfera da 1" con termometro 0÷80°C con volantino rosso per allacciamento delle tubazioni di mandata.
2. Valvola a sfera da 1" con termometro 0÷80°C con volantino blu per allacciamento delle tubazioni di ritorno.
3. Circolatore ad alta efficienza con attacco a bocchettoni da 1"1/2 e interasse 130mm (o 180mm*).
4. Tronchetto con valvola di ritegno incorporata per l'eventuale spostamento del circolatore.
5. Valvola a sfera 1"

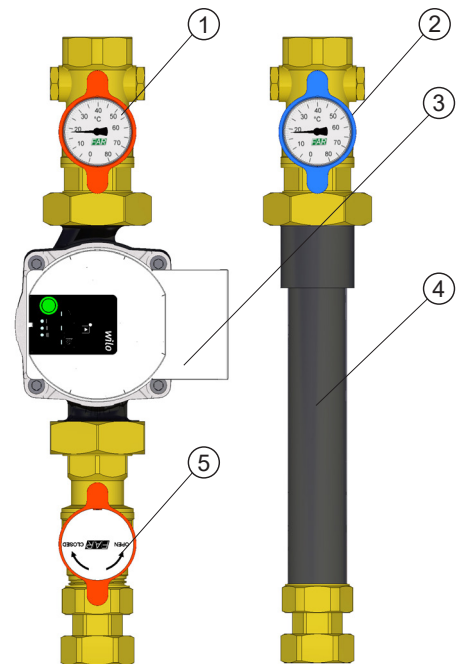

*circolatore interasse 180mm per articoli: 2166 1180E6 - 2166 1180EA

Il gruppo di regolazione viene fornito completo di guscio di coibentazione formato da un guscio posteriore, un guscio anteriore e il tappo reversibile per il circolatore

3 GRUPPO DI RILANCIO A PUNTO FISSO PER IMPIANTI A BASSA TEMPERATURA

Il gruppo di rilancio **art.2167** permette una regolazione a punto fisso tramite un miscelatore termostatico, ideale per la regolazione della temperatura di distribuzione su impianti a pannelli radianti.

1. Valvola a sfera da 1" con termometro 0÷80°C con volantino rosso per allacciamento delle tubazioni di mandata
2. Valvola a sfera da 1" con termometro 0÷80°C con volantino blu per allacciamento delle tubazioni di ritorno
3. Circolatore ad alta efficienza con attacco a bocchettoni da 1"1/2 e interasse 130mm (o 180mm*)
4. Tronchetto con valvola di ritegno incorporata per l'eventuale spostamento del circolatore
5. Miscelatore termostatico con scala graduata

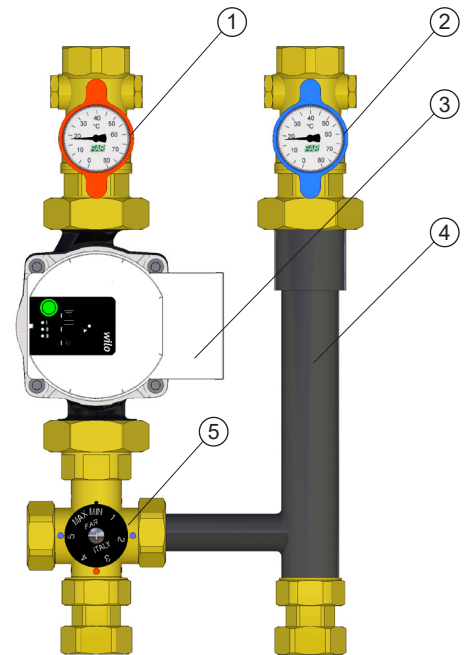
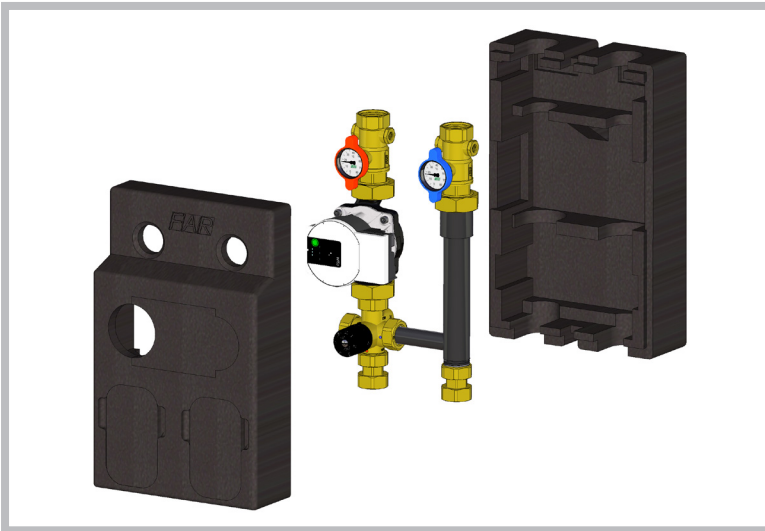

*circolatore interasse 180mm per articoli:
2167 1180E6 - 2167 1180EA

Il gruppo di regolazione viene fornito completo di guscio di coibentazione formato da un guscio posteriore, un guscio anteriore e il tappo reversibile per il circolatore

4 GRUPPO DI RILANCIO CON VALVOLA MISCELATRICE PER IMPIANTI A BASSA TEMPERATURA

Il gruppo di rilancio **art.2168** è un gruppo di regolazione termica che permette di gestire la distribuzione del fluido con una regolazione:

- **A punto fisso:** quindi con temperatura costante, utilizzando la centralina con sonda di temperatura di mandata e pozzetto **art.9612**
- **Climatica:** con regolazione automatica in funzione della temperatura esterna, utilizzando la centralina **art.9611** completa di sonde. Per gli impianti misti (riscaldamento e raffrescamento) utilizzare la centralina **réf.9614** con sonda di temperatura e umidità **réf.9605**.

1. Valvola a sfera da 1" con termometro 0÷80°C con volantino rosso per allacciamento delle tubazioni di mandata
2. Valvola a sfera da 1" con termometro 0÷80°C con volantino blu per allacciamento delle tubazioni di ritorno
3. Circolatore ad alta efficienza con attacco a bocchettoni da 1"1/2 e interasse 130mm (o 180mm*)
4. Tronchetto con valvola di ritegno incorporata per l'eventuale spostamento del circolatore
5. Valvola miscelatrice con attacchi da 1" e motore modulante per la regolazione automatica

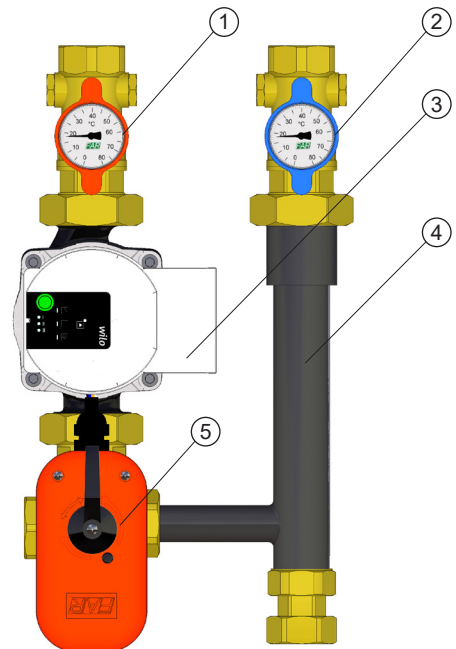

*circolatore interasse 180mm per articoli:
2168 1180E6 - 2168 1180EA

Il gruppo di regolazione viene fornito completo di guscio di coibentazione formato da un guscio posteriore, un guscio anteriore e il tappo reversibile per il circolatore

I gruppi di rilancio dotati di valvola miscelatrice elettronica devono essere abbinati ad una centralina elettronica:

Funzionamento a punto fisso:

Art.9612 Centralina elettronica a punto fisso con sonda di mandata.

Funzionamento climatico (solo caldo)

Art.9611 composto da centralina elettronica, sonda di mandata e sonda esterna.

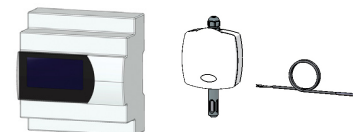

Funzionamento climatico (freddo-caldo)

Art.9614 composto da centralina elettronica caldo-freddo, sonda di mandata e sonda esterna.

Miscelatore termostatico

Il miscelatore termostatico ha il compito di mantenere la temperatura costante all'interno dell'impianto. L'impostazione della temperatura di mandata va effettuata ad impianto avviato tenendo presente i dati di progetto. Un'impostazione di massima può essere effettuata considerando la seguente corrispondenza tra la numerazione presente sul miscelatore e la temperatura dell'acqua in uscita.

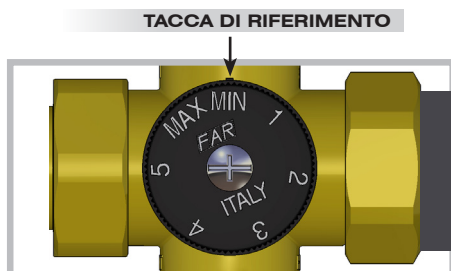
POSIZIONE	t [°C]
MIN	18 ± 2
1	20 ± 2
2	22 ± 2
3	30 ± 2
4	40 ± 2
5	50 ± 2
MAX	55 ± 2



Una volta stabilita la posizione della manopola del miscelatore, l'impianto è regolato. I valori delle temperature riportati in tabella, hanno una tolleranza ($\pm 2^{\circ}\text{C}$) che rappresenta la possibile variazione riscontrabile nei diversi impianti nei quali il miscelatore termostatico è installato. Verificare successivamente attraverso il termometro della valvola a sfera l'effettiva temperatura di uscita del fluido, apportando eventuali correzioni.

Servocomando a 3 punti per valvola miscelatrice

ARTICOLO	TENSIONE FREQUENZA	POTENZA ASSORBITA	ANGOLO DI ROTAZIONE	TEMPO DI ROTAZIONE	COPPIA MOTRICE	TEMPERATURA D'IMPIEGO	GRADO DI PROTEZIONE	COLORE
3010 40	230 V-50Hz	4,5 VA	90°	180 S	10 Nm	-10° + 50°C	IP54	ROSSO/NERO

Il servocomando, costituito da un motoriduttore, permette la manovra di una valvola miscelatrice in modo completamente automatico, prelevando il segnale per il suo azionamento da una centralina climatica.

UTILIZZO DELLO SBLOCCO MANUALE

Per portare il motore nelle posizioni volute, basta tenere premuto il tasto di colore rosso e contemporaneamente ruotare di 90° in senso orario o antiorario l'indicatore di posizione collegato all'albero motore. Il ripristino del funzionamento normale avviene automaticamente.

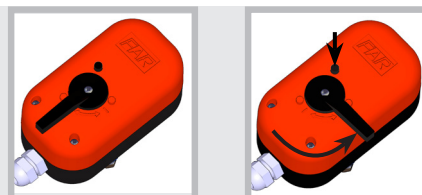

COLLEGAMENTI ELETTRICI

Prima di collegare elettricamente il servocomando accertarsi che il modello prescelto sia compatibile con la tensione di rete disponibile. Tutti i collegamenti devono essere effettuati da personale specializzato rispettando lo schema elettrico (riportato anche sul servocomando) ed accertandosi che la linea elettrica non sia sotto tensione. Allacciamenti errati possono provocare danni sia alle persone sia al servocomando. Tutte le versioni sono predisposte con microinterruttore ausiliario supplementare, ossia con contatti di scambio senza tensione, a disposizione dell'utente per segnali a bassa tensione (max 230 V) e/o per alimentare utenze a basso assorbimento (max 2A).

N°	COLORE	COLLEGAMENTO	DESCRIZIONE
1	GRIGIO	COMUNE DEL MICROINT.	COLLEGATO AL COMUNE MICROINTERRUTTORE AUSILIARIO
2	BIANCO	N.A. DEL MICROINT.	COLLEGATO AL NORMALMENTE APERTO DEL MICROINTERRUTTORE AUSILIARIO
3		SPIE DI SEGNALAZIONE	CON VALVOLA APERTA PRESENZA DI FASE SUL MORSETTO
N	BLU	NEUTRO	COLLEGAMENTO AL NEUTRO
5	MARRONE	FASE - CHIUDE	CHIUSURA DELLA VALVOLA
6	NERO	FASE - APRE	APERTURA DELLA VALVOLA
7		SPIE DI SEGNALAZIONE	CON VALVOLA CHIUSA PRESENZA DI FASE SUL MORSETTO

COLLEGAMENTO A 3 FILI CON CENTRALINA ELETTRONICA

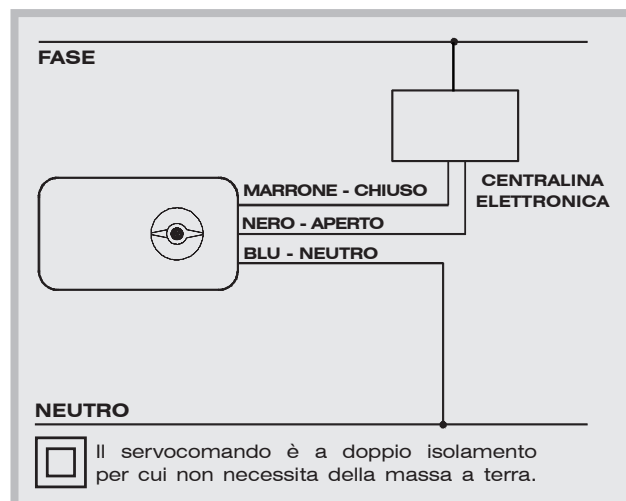
Per comandare l'apertura e la chiusura della valvola di zona per mezzo del servocomando, basta collegare il cavo di colore blu al neutro dell'alimentazione, il cavo di colore marrone ed il cavo di colore nero alla centralina climatica. Con presenza di fase sul cavo nero la valvola va in apertura, mentre con fase sul cavo marrone il motore va in chiusura.



Circolatore elettronico ad alta efficienza

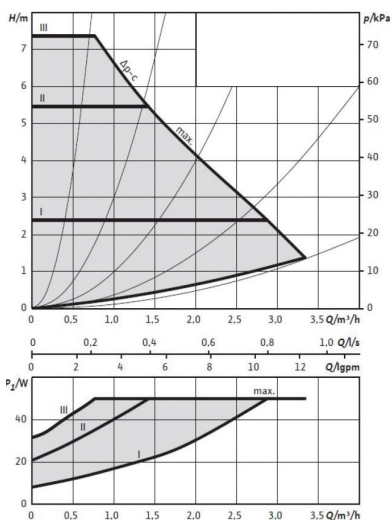
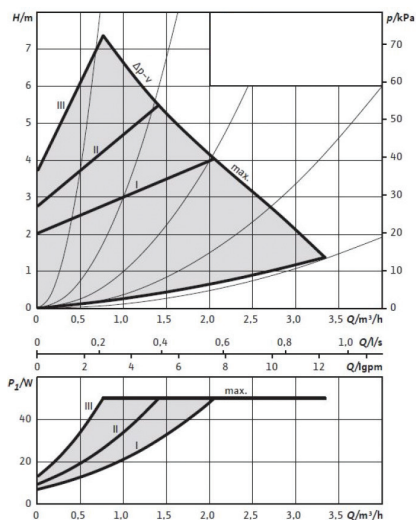
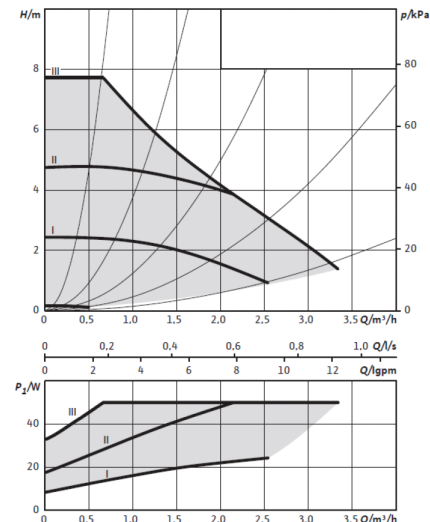

- Fluidi ammessi:**
- Acqua per il riscaldamento (conforme VDI 2035)
 - Miscela acqua e glicole (max 50% acqua - 50% glicole)
- Prevalenza massima:** 7.7 m
- Campo di applicazione:**
- Temperatura del fluido 0°C - 95°C
 - Temperatura ambiente max. 57°C
- Portata massima:** 3.5 m³/h

Grafico di funzionamento a prevalenza costante $\Delta p-c$

Grafico di funzionamento a prevalenza variabile $\Delta p-v$

Grafico di funzionamento a velocità costante I, II e III

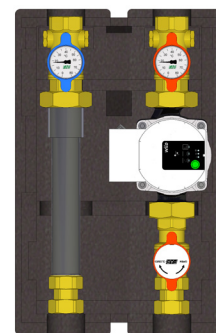
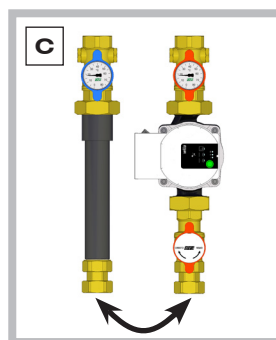
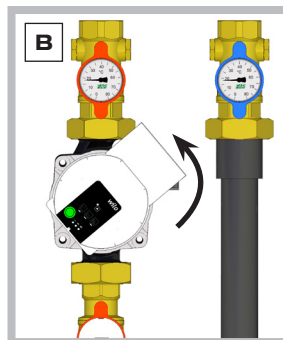
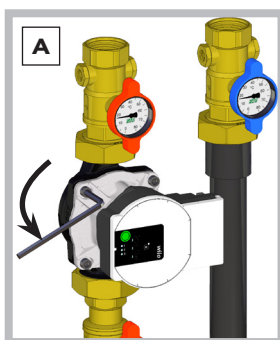
*** I gruppi di rilancio possono essere forniti con due ulteriori circolatori:**

- circolatore con prevalenza 1-6m (interasse 180mm) • Prevalenza massima 6.7 m • Portata massima 3.2 m³/h
- circolatore con prevalenza 1-8m (interasse 180mm) • Prevalenza massima 8 m • Portata massima 8.8 m³/h

Per ulteriori specifiche tecniche consultare la scheda tecnica dedicata ai circolatori

CONFIGURAZIONE DELLA POMPA PER MANDATA A DESTRA

Per effettuare lo spostamento a destra della mandata è necessario cambiare l'orientamento della parte elettronica del circolatore. Per eseguire tale operazione procedere nel modo seguente:

- A-** Con l'utilizzo di una chiave a brugola svitare le 4 viti di ancoraggio.
- B-** Ruotare la parte elettronica del circolatore di 180° e riavvitare le viti di ancoraggio.
- C-** Invertire le tubazioni di mandata e ritorno.

I gruppi **art.2167-2168** necessitano lo spostamento a destra anche del gruppo di miscelazione:

- D-** Svitare la calotta centrale per separare la mandata e il ritorno.
- E-** Spostare a destra la mandata e ruotare il tronchetto centrale di 180°.
- F-** Spostare il tappo sulla parte destra del gruppo di miscelazione e collegare il tronchetto centrale.

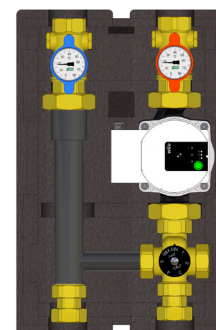
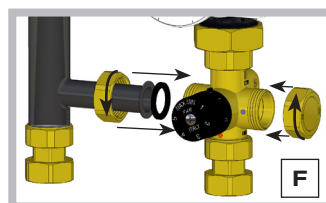
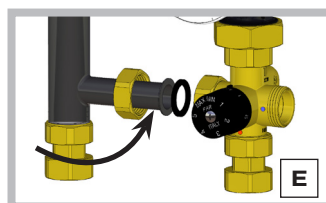
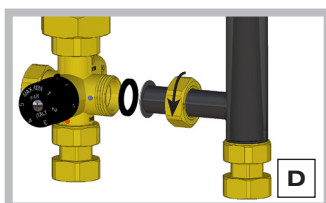

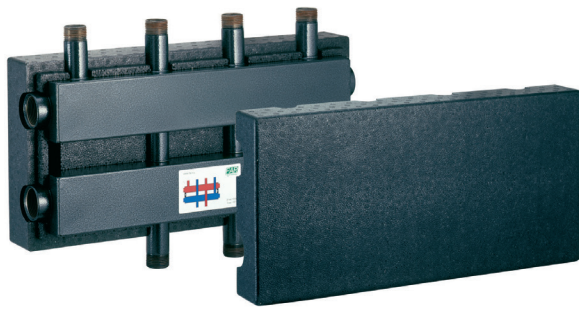
7 COLLETTORI PER CENTRALE TERMICA

Per installare in centrale termica i gruppi di rilancio, FAR propone una serie di collettori in acciaio verniciato: **Art.2191**

I collettori per centrale termica consentono di avere sullo stesso asse le tubazioni di mandata e di ritorno, favorendo l'installazione del gruppo di rilancio in centrale termica, riducendo così gli ingombri. Strutturalmente presenta due camere, una per il fluido di mandata una per il fluido di ritorno, aventi sezione rettangolare. I collettori sono isolati termicamente grazie ai gusci di coibentazione.

I gusci di coibentazione forniti insieme ai collettori, sono realizzati in PPE, e garantiscono l'isolamento termico e un'ottima resistenza alla penetrazione del vapore.

7.1 FLUSSI NEI COLLETTORI A DUE E TRE VIE

Le illustrazioni sottostanti rappresentano schematicamente l'andamento del fluido all'interno dei collettori.

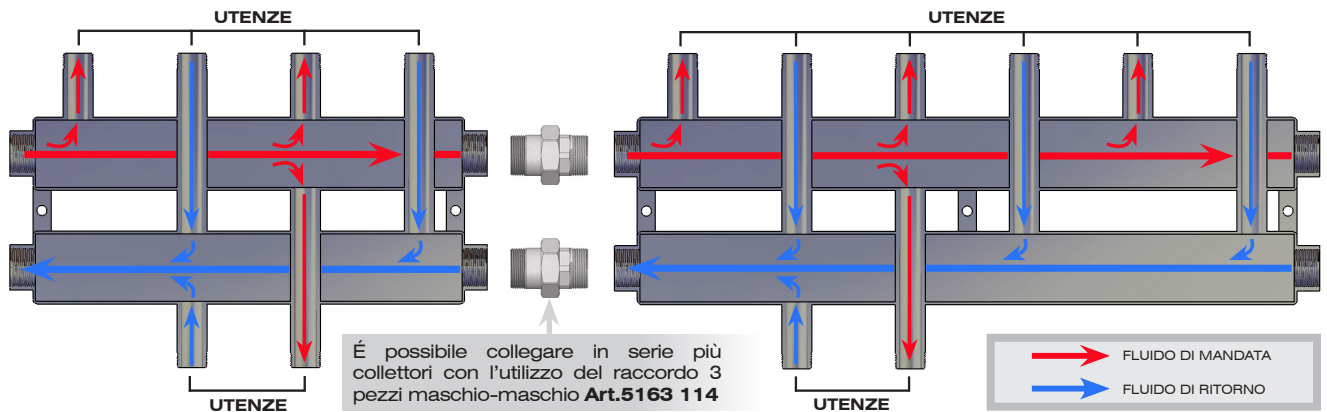

7.2 INSTALLAZIONE

I collettori devono essere installati a muro attraverso l'utilizzo di tasselli, e posizionati come nell'esempio sottostante.

È necessario posizionare nell'impianto, precisamente tra caldaia e collettore, un separatore idraulico con il quale si rendono i circuiti indipendenti tra loro garantendo che non vi siano interferenze tra le pompe installate.

Il collettore dispone di allacciamenti laterali che consentono il posizionamento di un vaso di espansione in modo tale da assorbire l'aumento di volume determinato dal riscaldamento dell'acqua.

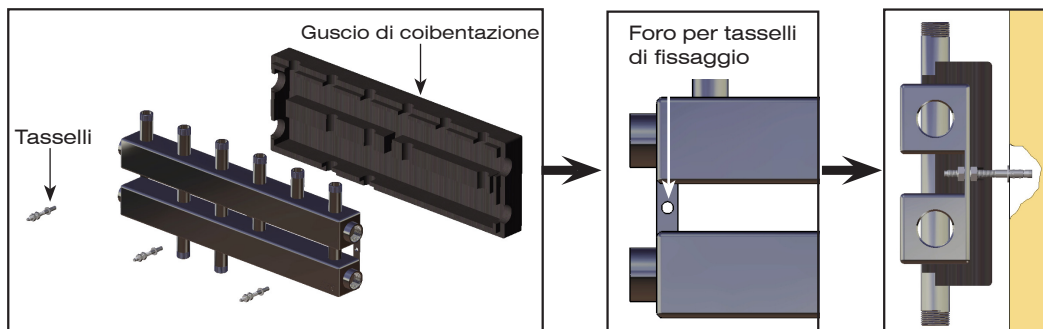
I collettori devono essere installati a muro attraverso l'utilizzo di tasselli (NON FORNITI) da inserire direttamente sulle staffe del collettore stesso. Prima di effettuare tale operazione inserire la parte del guscio di coibentazione sul lato del collettore che verrà posto tra il muro e il collettore stesso.

8 STAFFAGGIO A PARETE

Nel caso si volesse fissare a parete il gruppo di rilancio è possibile utilizzare le staffe **art.7478**:

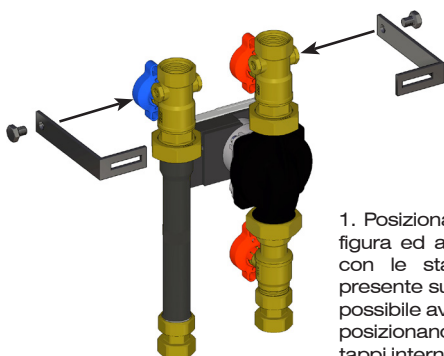

1. Posizionare le staffe come in figura ed avvitare le viti (fornite con le staffe) sul tappo già presente sulla valvola a sfera. E' possibile avvitare le staffe anche posizionandole in prossimità dei tappi interni delle valvole a sfera.



2. Per inserire le staffe nella coibentazione, tagliare il guscio lungo le due asole presenti sul guscio posteriore. Posizionare il gruppo in prossimità del muro e fissarlo con due tasselli.

8.1 SCHEMA DI ALLACCIAMENTO

Lo schema di allacciamento riporta un esempio di come installare i componenti in centrale termica.

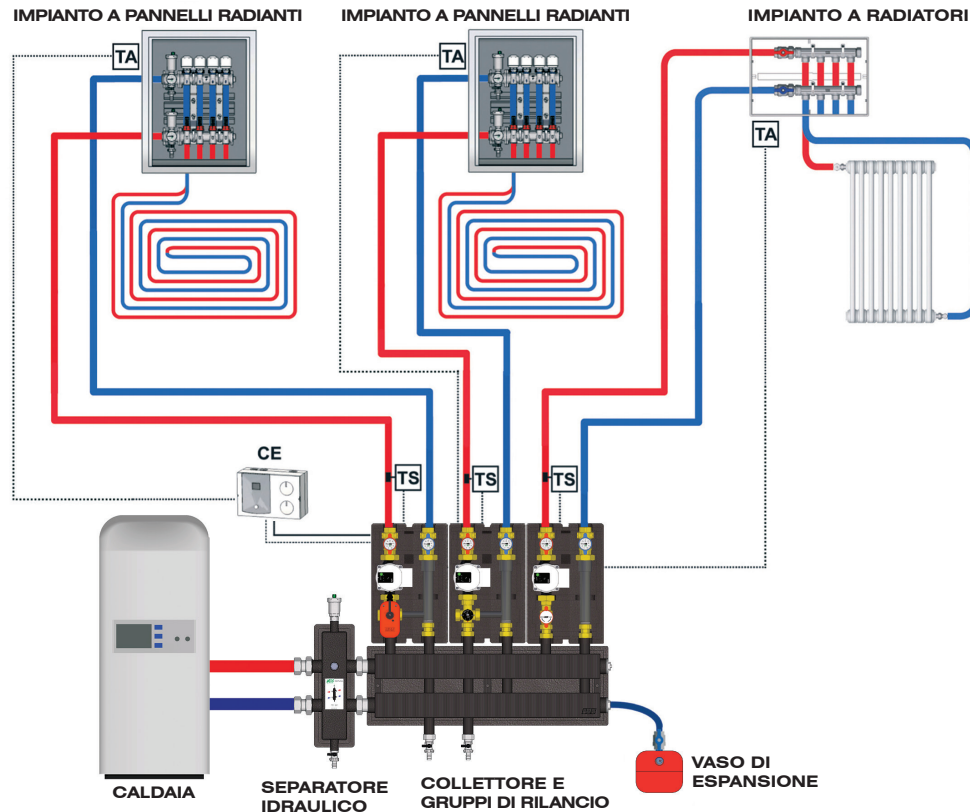

Il gruppo con valvola miscelatrice può essere gestito tramite una centralina elettronica (CE) e lavorare a punto fisso o con regolazione climatica. Il termostato ambiente deve essere collegato alla centralina **Art.9611** con la quale è possibile gestire l'accensione del circolatore.

Il gruppo con miscelatore termostatico serve anch'esso per impianti a bassa temperatura a punto fisso e in questo caso il termostato ambiente va collegato al circolatore.

Il gruppo più a destra è per impianti ad alta temperatura e anche in questo caso si può comandare il circolatore tramite il termostato ambiente.

E' consigliabile per tutti i gruppi installare anche un termostato di sicurezza a contatto sulla tubazione di mandata, per evitare che acqua ad una temperatura troppo elevata possa entrare nell'impianto.

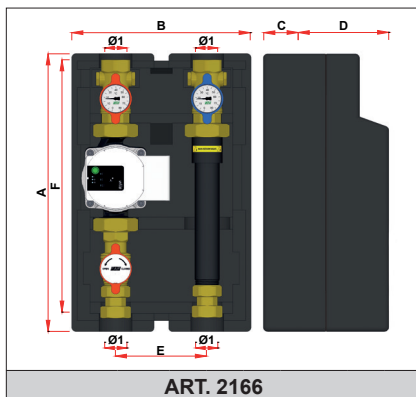
9 CARATTERISTICHE DIMENSIONALI E TECNICHE

ART. 2166

CODICE	Ø1	A	B	C	D	E	F
2166 1130EA	1"	384	245	55	115	125	347
2166 1180xx	1"	434	245	67	115/154	125	397

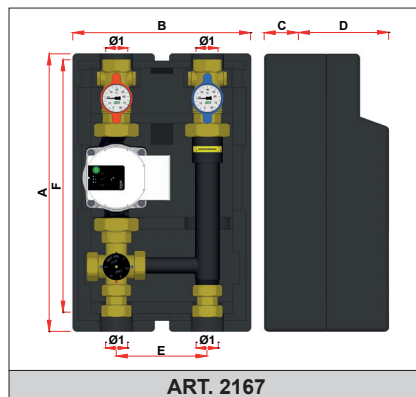

ART. 2167

CODICE	Ø1	A	B	C	D	E	F
2167 1130EA	1"	384	245	55	115	125	347
2167 1180xx	1"	434	245	67	115/154	125	397

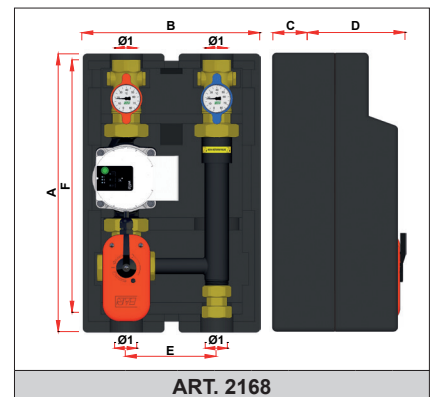

ART. 2168

CODICE	Ø1	A	B	C	D	E	F
2168 1130EA	1"	384	245	55	128	125	347
2168 1180xx	1"	434	245	67	128/154	125	397

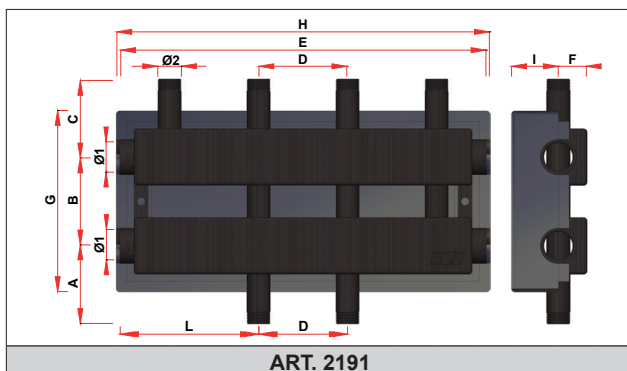

ART. 2191

CODICE	Ø1	Ø2	A	B	C	D	E	F	G	H	I	L
2191 11402	1" 1/4	1"	110	125	110	125	515	40	255	525	65	195
2191 11403	1" 1/4	1"	110	125	110	125	765	40	255	775	65	195

Caratteristiche tecniche:

Pressione Nominale: 10bar
 Temperatura massima : 95°C
 Fluidi utilizzabili: acqua, acqua con glicole
 Scala termometri: 0-80°C

Materiali:

Guscio di coibentazione: PPE
 Staffe fissaggio: acciaio zincato
 Valvola miscelatrice: ottone CB753S
 Valvole a sfera e portatermostato: ottone CW617N
 Tronchetto con valvola non ritorno: Acciaio

ART.2166

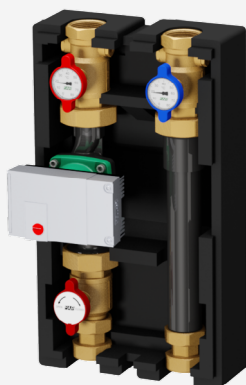

Gruppo di rilancio per impianti ad alta temperatura completo di:

- Circolatore ad alta efficienza
- Valvole d'intercettazione
- N° 2 termometri scala 0 ÷ 80°C
- Guscio di coibentazione in PEE

ART.2168

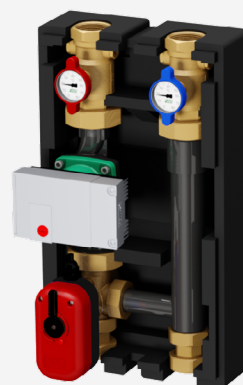

Gruppo di rilancio con valvola miscelatrice completo di:

- Valvola miscelatrice reversibile con servocomando a 3 punti
- Circolatore ad alta efficienza
- Valvole d'intercettazione
- N° 2 termometri scala 0 ÷ 80°C
- Guscio di coibentazione in PPE

1 DESCRIZIONE

I gruppi di regolazione termica, definiti anche gruppi di rilancio, sono particolari componenti indicati per la regolazione della temperatura e la distribuzione del fluido termovettore in impianti multipiano o multizona. In genere vengono installati in centrale termica, dopo la caldaia ed il separatore idraulico, e vanno montati su collettori di distribuzione per servire impianti a bassa temperatura, se tali gruppi sono provvisti di valvola di regolazione, oppure impianti ad alta temperatura.

! I gruppi di rilancio possono essere installati anche capovolti sottosopra

2 GRUPPO DI RILANCIO PER IMPIANTI AD ALTA TEMPERATURA

Il gruppo di rilancio **art.2166** permette di gestire la distribuzione del fluido alla temperatura di uscita dal generatore di calore (o dal chiller).

1. Valvola a sfera da 1"1/4 con termometro 0÷80°C con volantino rosso per allacciamento delle tubazioni di mandata.
2. Valvola a sfera da 1"1/4 con termometro 0÷80°C con volantino blu per allacciamento delle tubazioni di ritorno.
3. Circolatore ad alta efficienza con attacco a bocchettoni da 2" e interasse 180mm.
4. Tronchetto con valvola di ritegno incorporata per l'eventuale spostamento del circolatore.
5. Valvola a sfera 1"1/4

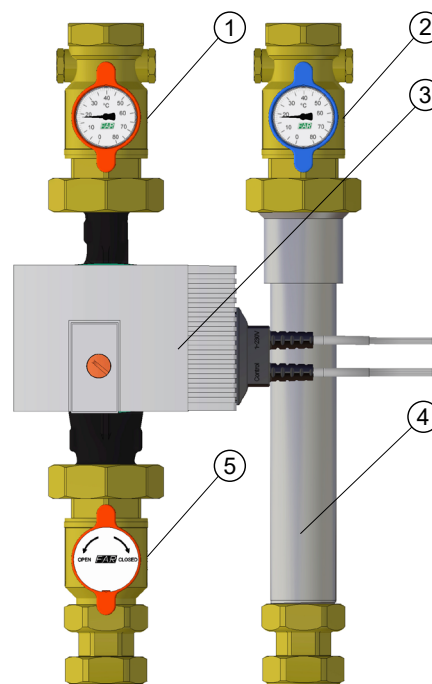

Il gruppo di regolazione viene fornito completo di guscio di coibentazione formato da un guscio posteriore, un guscio anteriore e il tappo reversibile per il circolatore

4 GRUPPO DI RILANCIO CON VALVOLA MISCELATRICE PER IMPIANTI A BASSA TEMPERATURA

Il gruppo di rilancio **art.2168** è un gruppo di regolazione termica che permette di gestire la distribuzione del fluido con una regolazione:

- **A punto fisso:** quindi con temperatura costante
- **Climatica:** con regolazione automatica in funzione della temperatura esterna

1. Valvola a sfera da 1"1/4 con termometro 0÷80°C con volantino rosso per allacciamento delle tubazioni di mandata
2. Valvola a sfera da 1"1/4 con termometro 0÷80°C con volantino blu per allacciamento delle tubazioni di ritorno
3. Circolatore ad alta efficienza con attacco a bocchettoni da 2" e interasse 180mm
4. Tronchetto con valvola di ritegno incorporata per l'eventuale spostamento del circolatore
5. Valvola miscelatrice con attacchi da 1"1/4 e motore modulante per la regolazione automatica

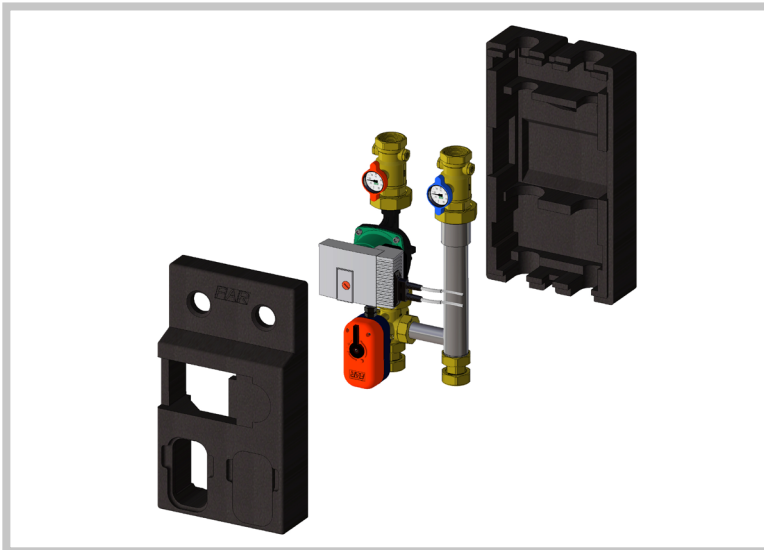
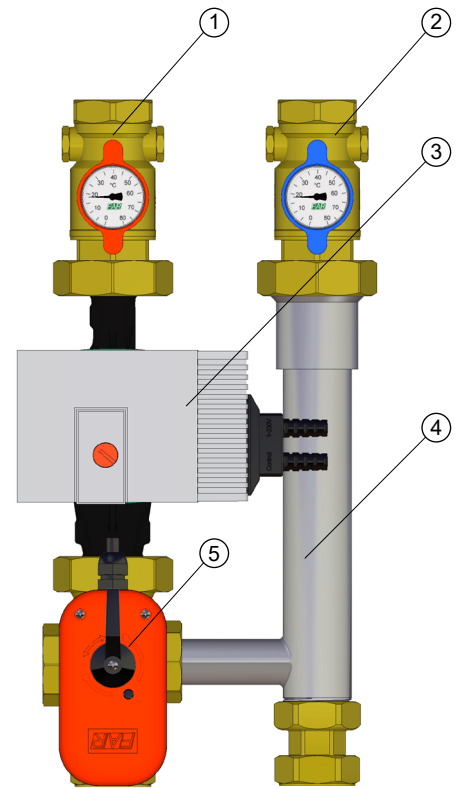

Il gruppo di regolazione viene fornito completo di guscio di coibentazione formato da un guscio posteriore, un guscio anteriore e il tappo reversibile per il circolatore



Per la versione con valvola miscelatrice è necessario prevedere la regolazione elettronica:

Funzionamento a punto fisso:

Art.9612 composto da centralina elettronica e sonda di mandata **per impianti di riscaldamento.**

Funzionamento climatico o punto fisso:

Art.9611 composto da centralina elettronica, sonda di mandata e sonda esterna **per impianti di riscaldamento.**

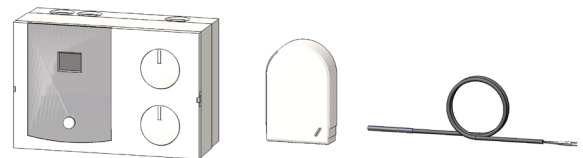
Funzionamento climatico caldo/freddo:

Art.9614 composto da centralina elettronica, sonda di mandata e sonda esterna **per impianti di riscaldamento e raffreddamento**

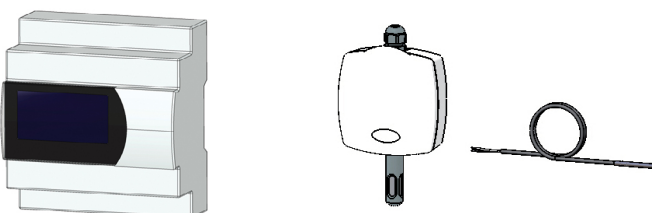
ABBINABILE ALL'ART.9614

Art.9605 Sonda di temperatura e umidità



5 SERVOCOMANDO MODULANTE A 3 PUNTI PER VALVOLA MISCELATRICE

Il servocomando, costituito da un motoriduttore, permette la manovra di una valvola miscelatrice in modo completamente automatico, prelevando il segnale per il suo azionamento da una centralina climatica.

ARTICOLO	TENSIONE FREQUENZA	POTENZA ASSORBITA	ANGOLO DI ROTAZIONE	TEMPO DI ROTAZIONE	COPPIA MOTRICE	TEMPERATURA D'IMPIEGO	GRADO DI PROTEZIONE	COLORE
3010 40	230 V-50Hz	4,5 VA	90°	180 S	10 Nm	-10° + 50°C	IP54	ROSSO/NERO

UTILIZZO DELLO SBLOCCO MANUALE

Per portare il motore nelle posizioni volute, basta tenere premuto il tasto di colore rosso e contemporaneamente ruotare di 90° in senso orario o antiorario l'indicatore di posizione collegato all'albero motore. Il ripristino del funzionamento normale avviene automaticamente.

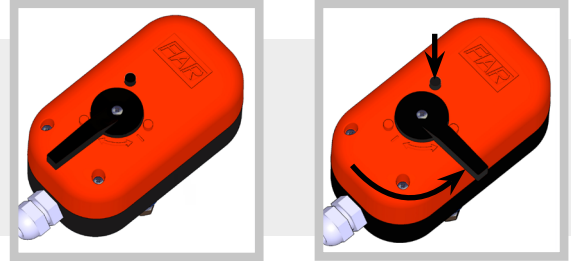

COLLEGAMENTI ELETTRICI

Prima di collegare elettricamente il servocomando accertarsi che il modello prescelto sia compatibile con la tensione di rete disponibile. Tutti i collegamenti devono essere effettuati da personale specializzato rispettando lo schema elettrico (riportato anche sul servocomando) ed accertandosi che la linea elettrica non sia sotto tensione. Allacciamenti errati possono provocare danni sia alle persone sia al servocomando. Tutte le versioni sono predisposte con microinterruttore ausiliario supplementare, ossia con contatti di scambio senza tensione, a disposizione dell'utente per segnali a bassa tensione (max 230 V) e/o per alimentare utenze a basso assorbimento (max 2A).

N°	COLORE	COLLEGAMENTO	DESCRIZIONE
1	GRIGIO	COMUNE DEL MICROINTERRUTTORE	COLLEGATO AL COMUNE MICROINTERRUTTORE AUSILIARIO
2	BIANCO	N.A. DEL MICROINTERRUTTORE	COLLEGATO AL NORMALMENTE APERTO DEL MICROINTERRUTTORE AUSILIARIO
3		SPIE DI SEGNALAZIONE	CON VALVOLA APERTA PRESENZA DI FASE SUL MORSETTO
N	BLU	NEUTRO	COLLEGAMENTO AL NEUTRO
5	MARRONE	FASE - CHIUDE	CHIUSURA DELLA VALVOLA
6	NERO	FASE - APRE	APERTURA DELLA VALVOLA
7		SPIE DI SEGNALAZIONE	CON VALVOLA CHIUSA PRESENZA DI FASE SUL MORSETTO

COLLEGAMENTO A 3 FILI CON CENTRALINA ELETTRONICA

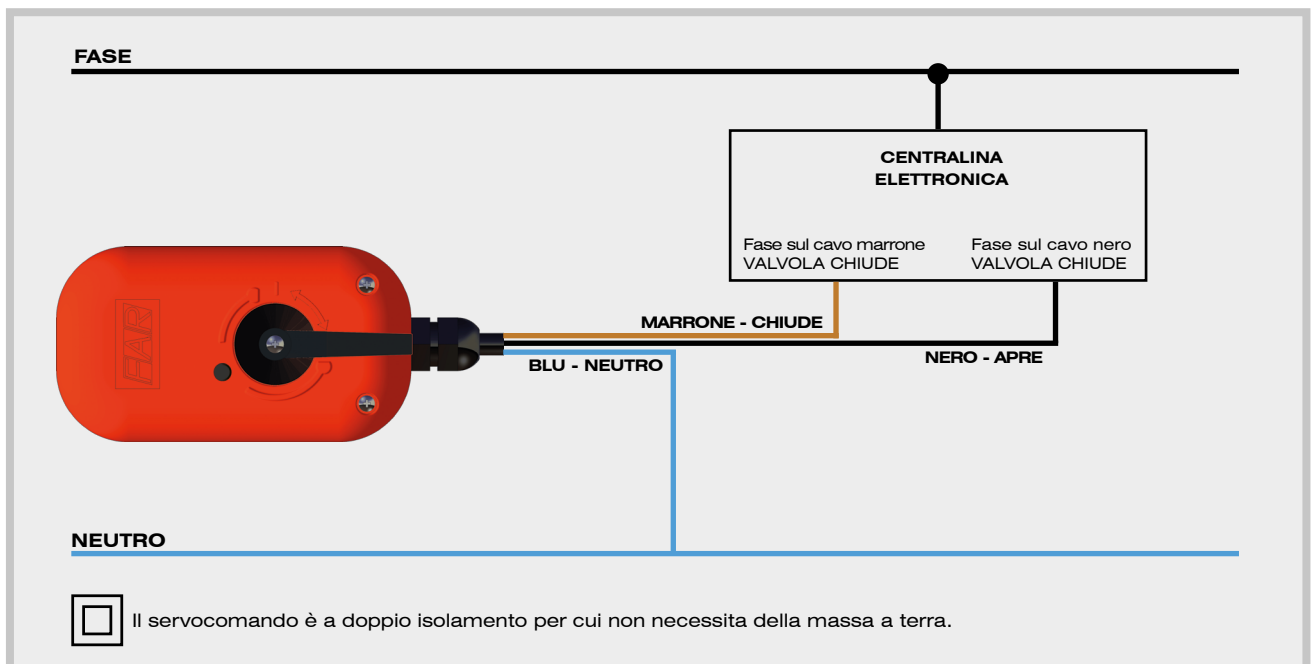
Per comandare l'apertura e la chiusura della valvola di zona per mezzo del servocomando, basta collegare il cavo di colore blu al neutro dell'alimentazione, il cavo di colore marrone ed il cavo di colore nero alla centralina climatica. Con presenza di fase sul cavo nero la valvola va in apertura, mentre con fase sul cavo marrone il motore va in chiusura.

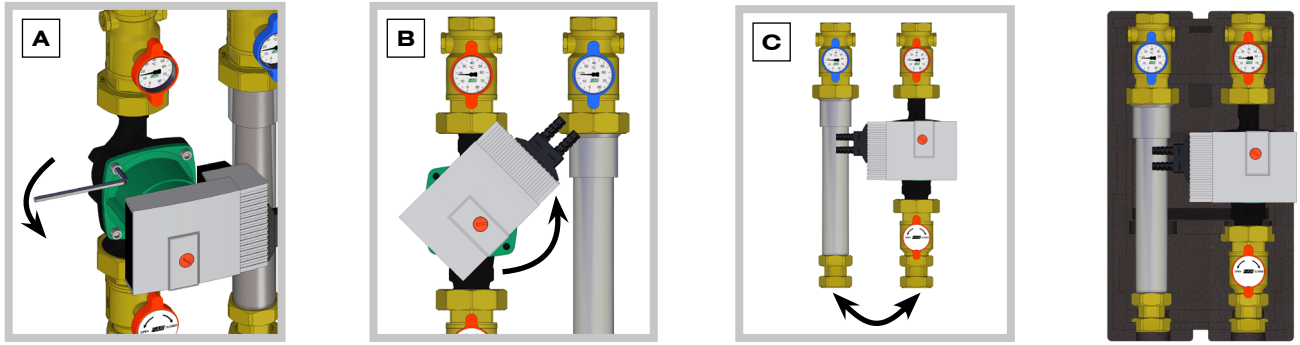

6 CONFIGURAZIONE DELLA POMPA PER MANDATA A DESTRA

Per effettuare lo spostamento a destra della mandata è necessario cambiare l'orientamento della parte elettronica del circolatore. Per eseguire tale operazione procedere nel modo seguente:

- A-** Con l'utilizzo di una chiave a brugola svitare le 4 viti di ancoraggio.
- B-** Ruotare la parte elettronica del circolatore di 180° e riavvitare le viti di ancoraggio.
- C-** Invertire le tubazioni di mandata e ritorno.

Il gruppo **art.2168** necessita lo spostamento a destra anche del gruppo di miscelazione:

- D-** Svitare la calotta centrale per separare la mandata e il ritorno.
- E-** Spostare a destra la mandata e ruotare il tronchetto centrale di 180°.
- F-** Spostare il tappo sulla parte destra del gruppo di miscelazione e collegare il tronchetto centrale.

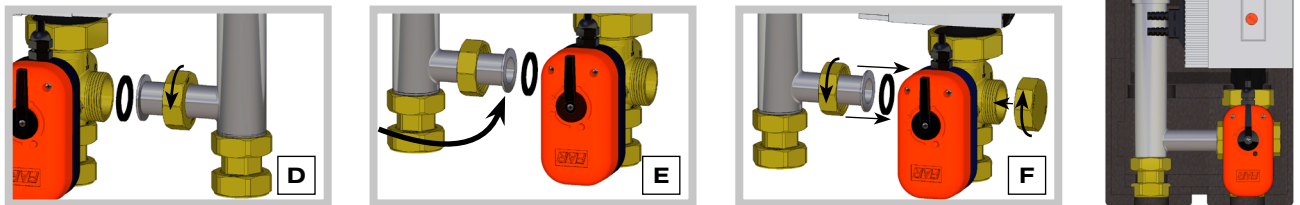
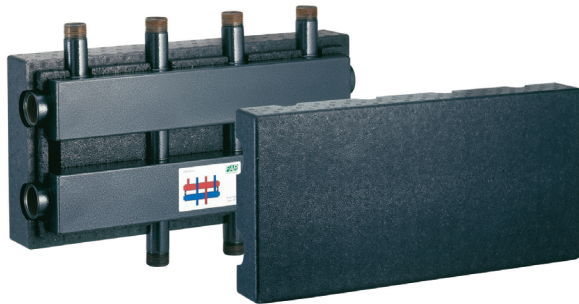
7 COLLETTORI PER CENTRALE TERMICA DA 2"

Per installare in centrale termica i gruppi di rilancio da 1"1/4, sono disponibili i collettori in acciaio verniciato **Art. 2191 202 (2 +1 vie)**, **Art. 2191 203 (3+1 vie)** e **Art. 2191 204 (4+1 vie)**.

I collettori per centrale termica consentono di avere sullo stesso asse le tubazioni di mandata e di ritorno, favorendo l'installazione del gruppo di rilancio in centrale termica, riducendo così gli ingombri. Strutturalmente presenta due camere, una per il fluido di mandata una per il fluido di ritorno, aventi sezione rettangolare. I collettori sono isolati termicamente grazie ai gusci di coibentazione.

I gusci di coibentazione forniti insieme ai collettori, sono realizzati in PPE, e garantiscono l'isolamento termico e un'ottima resistenza alla penetrazione del vapore.

ART.2193

Per collegare il separatore idraulico **art.2161** da 2" al collettore, è disponibile il kit di raccordi **art.2193**

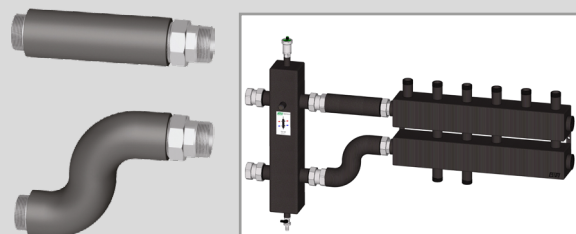

Sul collettore è presente un'etichetta con rappresentato l'andamento dei flussi d'acqua all'interno di esso. Questo permette di allacciare correttamente i gruppi di rilancio al collettore

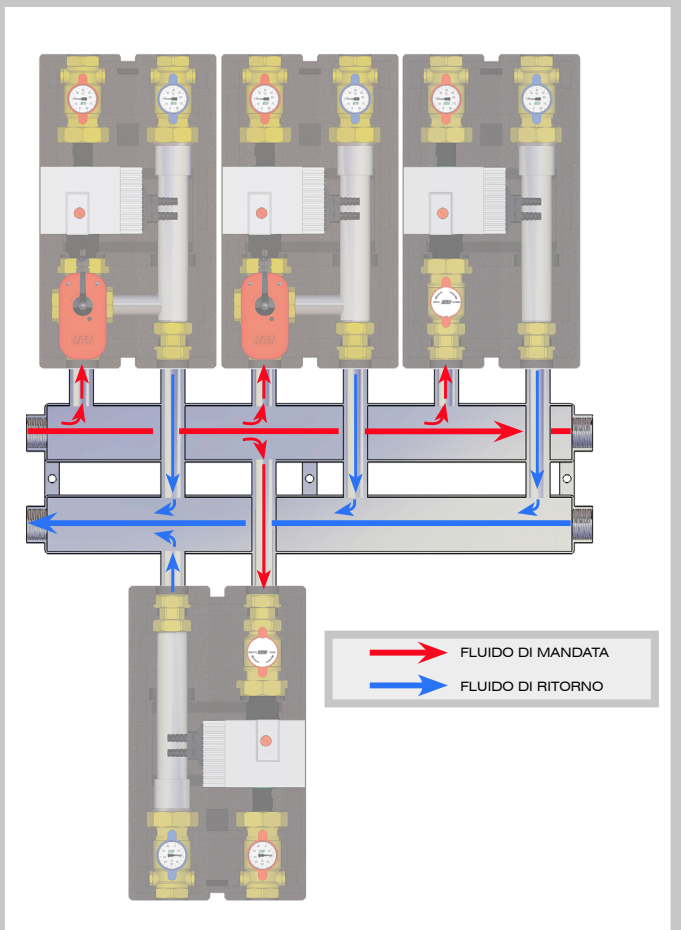

7.1 INSTALLAZIONE

I collettori devono essere installati a muro attraverso l'utilizzo di tasselli, e posizionati come nell'esempio sottostante. È necessario posizionare nell'impianto, precisamente tra caldaia e collettore, un separatore idraulico con il quale si rendono i circuiti indipendenti tra loro garantendo che non vi siano interferenze tra le pompe installate. Il collettore dispone di allacciamenti laterali che consentono il posizionamento di un vaso di espansione in modo tale da assorbire l'aumento di volume determinato dal riscaldamento dell'acqua.

I collettori devono essere installati a muro attraverso l'utilizzo di tasselli (NON FORNITI) da inserire direttamente sulle staffe del collettore stesso. Prima di effettuare tale operazione inserire la parte del guscio di coibentazione sul lato del collettore che verrà posto tra il muro e il collettore stesso.

Tasselli

Guscio di coibentazione

Foro per tasselli di fissaggio

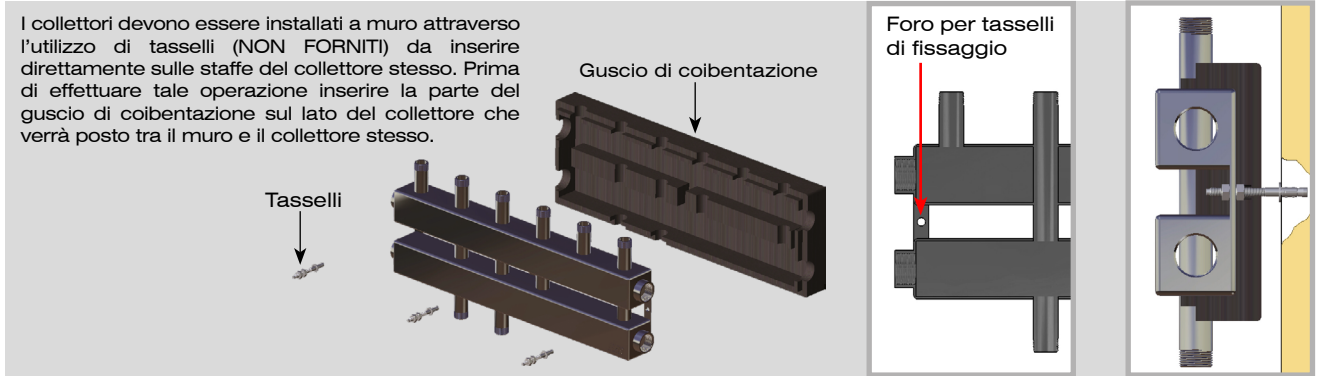
8 STAFFAGGIO A PARETE

Nel caso si volesse fissare a parete il gruppo di rilancio è possibile utilizzare le staffe **art.7478**:

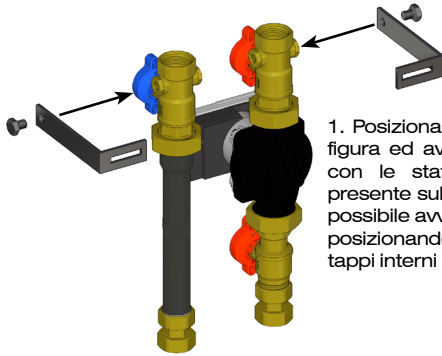

1. Posizionare le staffe come in figura ed avvitare le viti (fornite con le staffe) sul tappo già presente sulla valvola a sfera. E' possibile avvitare le staffe anche posizionandole in prossimità dei tappi interni delle valvole a sfera.

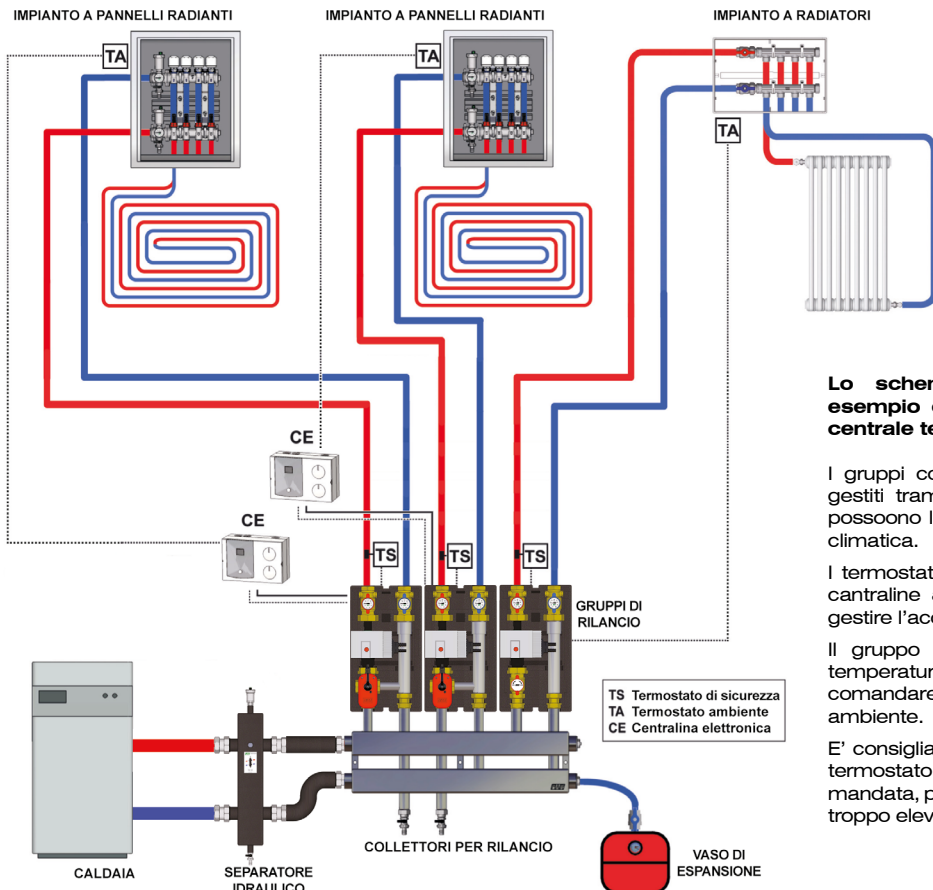

2. Per inserire le staffe nella coibentazione, tagliare il guscio lungo le due asole presenti sul guscio posteriore. Posizionare il gruppo in prossimità del muro e fissarlo con due tasselli.

9 SCHEMA DI ALLACCIAMENTO

Lo schema di allacciamento riporta un esempio di come installare i componenti in centrale termica.

I gruppi con valvola miscelatrice, devono essere gestiti tramite due centraline elettroniche (CE), e possono lavorare a punto fisso o con regolazione climatica.

I termostati ambiente devono essere collegati alle centraline **art.9611** (CE) con le quali è possibile gestire l'accensione del circolatore.

Il gruppo più a destra è per impianti ad alta temperatura e anche in questo caso si può comandare il circolatore tramite il termostato ambiente.

E' consigliabile per tutti i gruppi installare anche un termostato di sicurezza a contatto sulla tubazione di mandata, per evitare che acqua ad una temperatura troppo elevata possa entrare nell'impianto.

10 CARATTERISTICHE DIMENSIONALI E TECNICHE

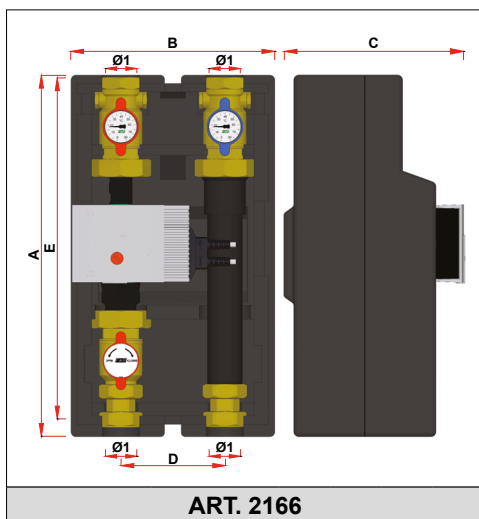
ART. 2166

CODICE	Ø1	A	B	C	D	E
2166 114180E7	G1 1/4	434	245	183	125	412
2166 114180E11	G1 1/4	434	245	217	125	412

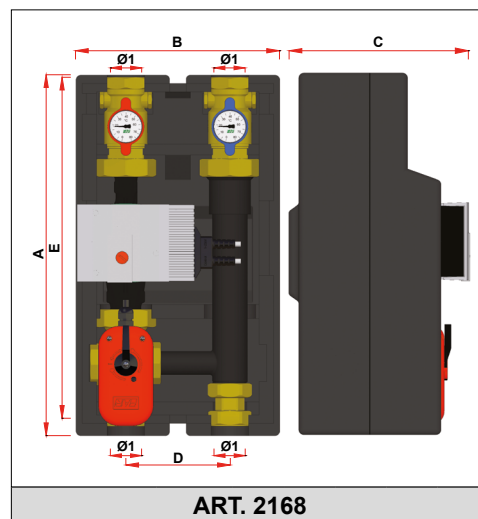
ART. 2168

CODICE	Ø1	A	B	C	D	E
2168 114180E7	G1 1/4	434	245	183	125	412
2168 114180E11	G1 1/4	434	245	217	125	412

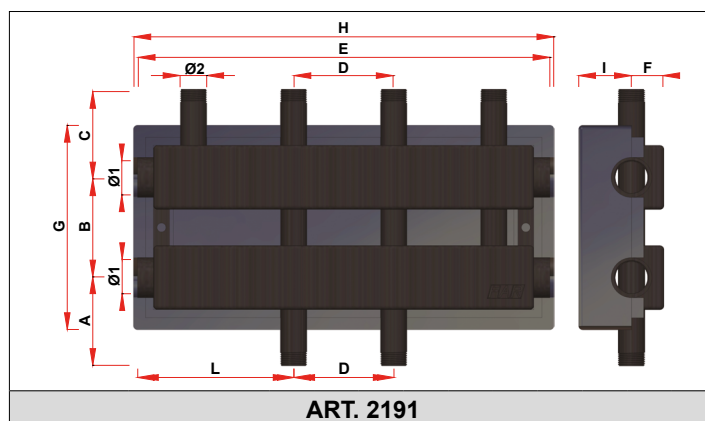
ART. 2191

CODICE	Ø1	Ø2	A	B	C	D	E	F	G	H	I	L
2191 202	G2	G1 1/4	130	165	130	125	515	60	335	525	85	195
2191 203	G2	G1 1/4	130	165	130	125	765	60	335	775	85	195
2191 204	G2	G1 1/4	130	165	130	125	1015	60	335	1025	85	195

11 CARATTERISTICHE TECNICHE

Caratteristiche tecniche:

Pressione Nominale: 10bar
 Temperatura massima : 95°C
 Fluidi utilizzabili: acqua, acqua con glicole
 Scala termometri: 0÷80°C

Materiali:

Guscio di coibentazione: PPE
 Staffe fissaggio: acciaio zincato
 Valvola miscelatrice: ottone CB753S
 Valvole a sfera e portatermometro: ottone CW617N
 Tronchetto con valvola non ritorno: Acciaio